

MaxiMet

Station compacte GMX600

**Humidité/Température
- Pression -
Vitesse & Direction du
Vent -
Précipitation**

- ✓ Sans pièces en mouvement
- ✓ Des mesures de qualité
- ✓ Léger et robuste
- ✓ Mode faible puissance
- ✓ Logiciel gratuit
- ✓ Fiabilité prouvée
- ✓ Design compact
- ✓ Sortie en temps réel
- ✓ Installation facile



Alliance Technologies

**Distributeur de produits et systèmes de
mesures météorologiques**

13 rue de Boisbonnard
F-37150 Dierre
tel: (33) 2 47 30 33 45
e-mail: contact@alliance-technologies.net
www.alliance-technologies.net

Fabriquée par Gill Instruments, la gamme de stations météorologiques MaxiMet utilise des instruments fiables et de qualité pour fournir des informations météorologiques précises dans un grand nombre d'applications.

La GMX600 comporte les mesures suivantes:

Température, humidité, pression: Avec un instrument combiné à l'intérieur d'un abri anti-radiation intégré. On dispose de:

- pression et température de l'air
- humidité relative et absolue
- point de rosée

L'abri, à aspiration naturelle et sans pièce en mouvement, est stable aux UV et protège contre les pluies et poussières ramenées par le vent. Les mesures sont de haute performance et fiables dans le temps.

Vent: La vitesse et la direction du vent sont donnés par un anémomètre à ultrasons (modèle WindSonic) sans pièce en mouvement. Un compas est intégré au capteur ainsi qu'un GPS (option). On dispose de:

- vitesse et direction du vent
- vitesse apparente & (avec option GPS) vitesse vraie
- vitesse moyenne WMO et rafales
- compas

Pluviométrie: Un pluviomètre optique est intégré au dessus du capteur vent. Il détecte automatiquement les gouttes d'eau sur sa surface extérieure et fournit des mesures basées sur la taille et le nombre de goutte. Les algorithmes interprètent ces données et simulent les sorties d'un pluviomètre à augets basculants dans un format série. Ce pluviomètre optique n'a pas de pièces en mouvement. On dispose de:

- la pluviométrie totale
- l'intensité de la pluie
- détecteur de pluie (oui/non)
- l'émulateur d'augets basculants

GPS (option): grâce au GPS intégré on dispose de:

- hauteur, latitude, longitude
- horloge

Chauffage des têtes à ultrasons (option):

- paramétrage ON/OFF
- paramétrage des températures de déclenchement

Exemple d'applications

- Contrôle de construction de bâtiment, Industrie
- Mesures côtières
- Sécurité
- Education
- Transport
- Autorités
- Agriculture
- Energie Etc ...

Caractéristiques Techniques Générales de la gamme MaxiMet

Conditions environnementales

Protection IP	IP66
Gamme de température	-35°C à +70°C -40°C à +70°C avec chauffage
CE & RoHS	Oui
Origine	UK

Sorties

Fréquence de sortie	1Hz (mode eco 1/min, 1/h)
Comm numérique	RS232, RS422, RS485
Protocole	ASCII, SDI-12 v1,3, NMEA0183, MODBUS (RTU et ASCII)
Sorties analogiques	Disponible via une interface externe

Caractéristiques Techniques spécifiques - GMX550

Vitesse du vent

Gamme	0-60 m/s	
Résolution	0,01 m/s	
Précision	0-10 m/s	0.3 m/s RMSE
	10-40 m/s	3% RMSE
	40-60 m/s	5% RMSE
Seuil de départ	0.01 m/s	
Unités	m/s, km/h, mph, kts, ft/min	

Direction du vent

Gamme	0-360°
Résolution	1°
Précision	+/- 3° de 0,5 à 40 m/s
	+/- 5° de 40 à 60 m/s
Unité	Degrés

Humidité

Gamme	0-100%
Résolution	1%
Précision	+/- 2%
Unité	% Rh, g/m3

Température

Gamme	-40°C à +70°C avec chauffage
Résolution	0.1°C
Précision	+/- 0.3°C
Unité	°C, °F, °K

Pression

Gamme	300 à 1250 hPa
Résolution	0.1 hPa
Précision	+/- 0.4 hPa
Unité	hPa, mbar, mmHg, inHg

Point de rosée

Résolution	0.1°C
Précision	+/- 0.3°C à 20°C
Unité	°C, °F, °K

Paramètres additionnels

- Vitesse moyenne du vent
- Vitesse rafale de vent
- Indice de chaleur (°C)
- Température de bulbe humide
- Angle d'inclinaison (2 axes)
- Avec GPS, vitesse du vent corrigé en déplacement

Alimentation & Poids

Alimentation	5 à 30 Vdc (10-30 Vdc version chauffage)
Alimentation 12Vdc	25 mA continu 400 mA avec chauffage +10 mA avec l'option GPS 0.7 mA en mode éco
Poids	0,8 kg

Précipitation

Type de mesure	Optique
Gamme	0 à >300 mm/h
Résolution	0.08 mm
Précision	3%
Taux d'échantillonnage	1 Hz
Unité	mm/h, mm/total, in/h, in/total

Dimensions de la station

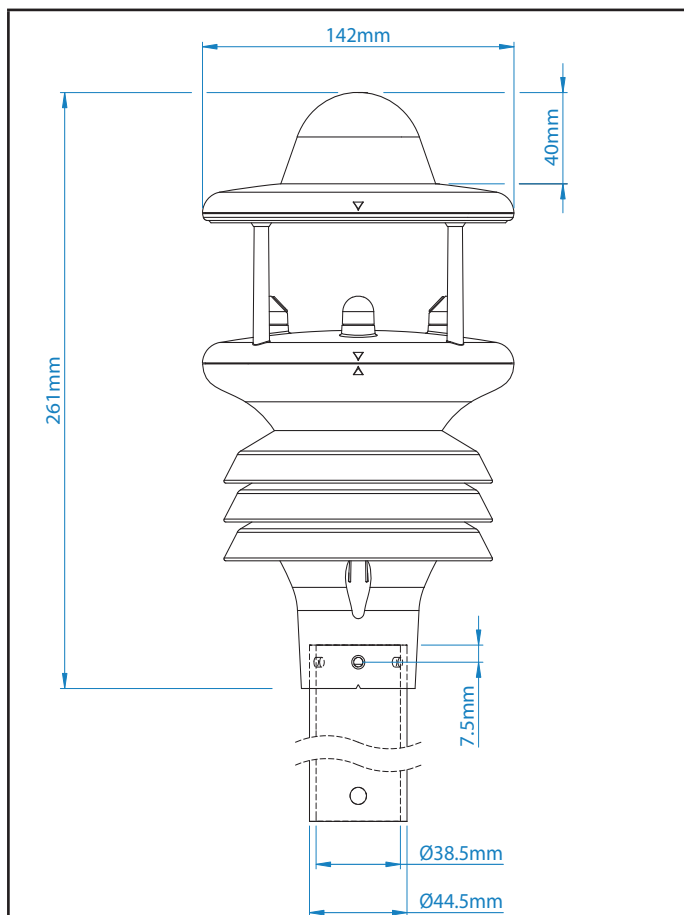

Document non contractuel - ref: GMX600 - 2403

